

# STANDiT™

Bohrlose Wandhalterung



Einen Bildschirm an die Wand  
zu platzieren war noch nie so einfach !

**ERARD®**

Ein innovatives Konzept zur Wandmontage Ihres Fernsehers ohne Bohren.



## STANDiT™ 400 label observeur dudu design 13

Ref. **044640**

EAN-Code 318528 044640 7

**L** 30"-52"  
76-132 cm



30 KG



VESA  
200-400



Überstreichbar



MAXI DICKE  
50 mm

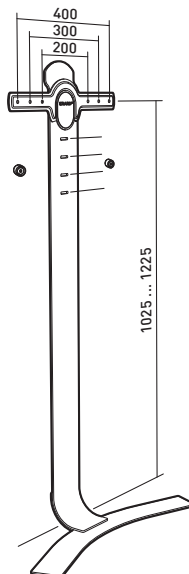

- Bohrungsfreie Wandhalterung für 30" - 52" Display, maximale Dicke des Bildschirms 50 mm
- Veränderbares Stabilitätspad aus Elastomer
- Höhe kann in 6 Positionen um 250 mm eingestellt werden
- Absturzsicherung für den Fernseher
- 5 mm Stahlstruktur, Schwarz und Weiß eloxiert
- Integrierte Kabelführung auf der Rückseite
- Lieferung in 3 Teilen mit beiliegenden Werkzeug , Montage dauert nur 5 Minuten

## STANDiT™ Möbel

Ref. **044700**

EAN-Code 318528 044700 8



5 KG



- STANDiT™ Möbel für Peripheriegeräte, passend für STANDiT™ Wandhalterung
- Seitenteil 3 mm Stahl , Schwarz eloxiert
- Klares gehärtetes 6mm Glasregal
- Nutzbare Ablagefläche : 600 x 300mm
- Höhe : 220 mm



Sehen Sie das STANDiT™ Video hier:  
[www.erard-standit.com](http://www.erard-standit.com)

® Breveté - Patented

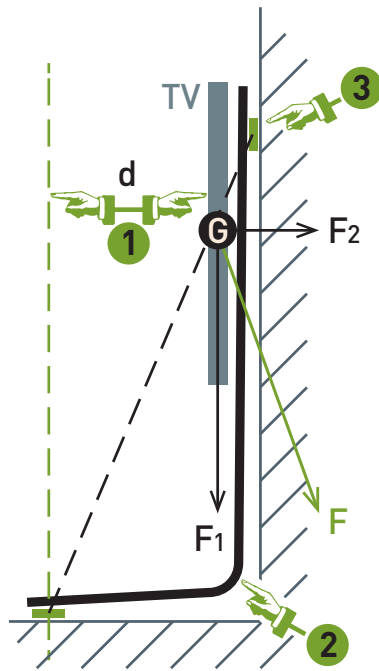

1

### 3-PUNKT GEOMETRIE Nutzung

Stabilitätsbasis auf Gesetze der Physik  
Füße sind weit vor dem Zentrum des Schwerpunktes plaziert



2

### MASSIVE STAHL STRUKTUR

Massive Stahl Struktur garantiert Festigkeit und Stabilität der Einheit



3

### POLSTERUNG SORGT

Polsterung sorgt für eine perfekte Haftung an der Wand  
und widersteht alltäglichen Stößen

# DO-IT SORTIMENT

Komplettes Sortiment  
für extra flache Bildschirme

## BOHRLOS



**NEW**  
HOLE-LESS!  
**SANS**  
PERÇAGE!  
PATENTÉ-BREVETÉ

## FEST



## NEIG



## NEIG- UND SCHWENKBAR



**M** 19"-32"  
48-81 cm

**L** 30"-52"  
76-132 cm

**XL** 40"-65"  
102-165 cm

STANDiT **400** 044640

FiXiT **600** 044060

FiXiT **400** 044040

FiXiT **200** 044020

TiLiTiT **400** 044240

TWiSTiT **400** 044440

# ERARD®

NOTWENDIGES ZUBEHÖR  
FÜR AUDIO-VIDEO-GERÄTE

Mail : [infos@erard.fr](mailto:infos@erard.fr) / [www.erard.com](http://www.erard.com) / Tél : +33 (0)4 72 46 16 26 / Fax : +33 (0)4 72 46 16 22

Umsatzsteuer-Identifikationsnummer: FR 19 613 680 073  
Z.I. de Chavanoz / 4 route de la Plaine / 38236 PONT DE CHERUY Cedex / FRANCE